

ATELIER ARETI

W01

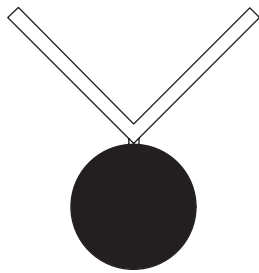

W02

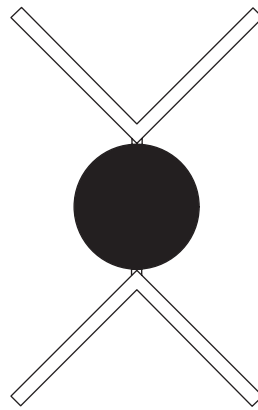

W03

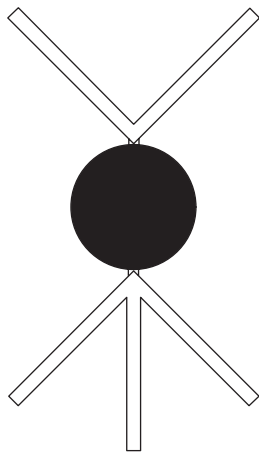

W04

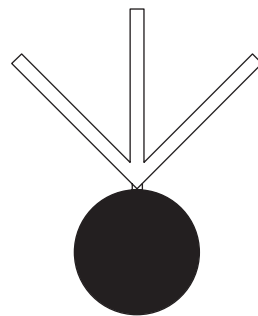

V LIGHT
WALL LIGHT

ATELIER ARETI

DE

Gebrauchsanleitung
Wand-Anbauleuchte, V LIGHT
Product Number 386OL

ALLGEMEINES

Informationen zur Gebrauchsanleitung

Diese Gebrauchsanleitung soll Ihnen den sicheren und sachgerechten Umgang mit dieser Leuchte ermöglichen. Lesen Sie diese Gebrauchsanleitung vor der ersten Benutzung des Geräts sorgfältig durch. Bewahren Sie die Anleitung gut auf. Die Nichtbeachtung dieser Anleitung kann zu schweren Verletzungen oder Schäden an Leuchte und/oder Gebäude führen.

Bestimmungsgemäßer Gebrauch

Die Leuchte ist gemäß EN 60598-1 und EN 60598-2-1,
eine ortsfeste Anbauleuchte für allgemeine Zwecke.

Haftung und Gewährleistung

Alle Angaben und Hinweise erfolgen unter Berücksichtigung unserer Erkenntnisse nach bestem Wissen. Irrtümer und technische Änderungen behalten wir uns vor. Für Schäden, die auf Grund der Nichtbeachtung dieser Gebrauchsanleitung entstehen, übernehmen wir keine Haftung.

SICHERHEIT

Gefahren durch elektrischen Strom

Anbau, Anschluss und Inbetriebnahme dieser Leuchte darf ausschließlich von einem autorisierten Elektroinstallateur vorgenommen werden.

Besonder Gefahren für Kinder

Verpackungsmaterialien dürfen nicht zum Spielen verwendet werden.
Es besteht Erstickenungsgefahr!

Im Falle eines Defekts

Vor der Installation: Leuchte nicht anschließen!
Während des Gebrauchs: Folgen Sie den Anweisungen entsprechend Störung (S.3).

EN

Instruction Manual
Wall mounted luminaire, V LIGHT
Product Number 386OL

GENERAL

Instruction manual information

With this instruction manual you should be able to use this luminaire safely and properly. Please read all instructions carefully before using the luminaire for the first time. Keep the instruction manual in a safe place. Non-compliance with these instructions can lead to serious injuries, damage to the luminaire, and/or damage to the structure.

Intended use

This luminaire is a fixed, surface mounted luminaire for general use, according to EN 60598-1 and EN 60598-2-1.

Liability and warranty

All statements are based on the best of our knowledge. Subject to errors and technical alterations. We do not take any liability for damages or injuries arising from failure to follow instructions relating to the product's use.

SAFETY

Hazard caused by electric current

Mounting, electrical connection and commissioning of this luminaire has to be executed by an authorized electrician exclusively.

Hazard, especially to children

To avoid danger of suffocation, keep package material away from babies and children!

In case of defective device

Before installation: do not connect to the mains!
During use: follow the instructions according to Malfunction!

ATELIER ARETI

INSTALLATION

Auspacken

Packen Sie alle Leuchten- und Zubehörteile aus dem Karton und prüfen Sie den Inhalt auf Vollständigkeit. Beim Entsorgen des Verpackungsmaterials sind die gültigen Vorschriften zu Beachten. Sollten Teile des Inhalts schadhaft sein, wenden Sie sich umgehend an den Hersteller. Leuchte nicht installieren!

Montage und elektrischer Anschluss

Folgen Sie den Anweisungen der beiliegenden Montageanleitung!

REINIGUNG UND PFLEGE



Versichern Sie sich, dass die Leuchte vom Netz getrennt ist!

Verwenden Sie einen leicht feuchten Lappen. Verwenden Sie keine Reinigungsmittel. Achten Sie darauf, dass keine Flüssigkeit ins Innere der Leuchte dringt.

LEUCHTMITTEL WECHSELN

Die Lichtquelle dieser Leuchte darf nur vom Hersteller oder einem von ihm beauftragten Servicetechniker oder einer vergleichbar qualifizierten Person ersetzt werden.

STÖRUNG

Prüfen Sie, ob die Leuchte eingeschaltet ist. Besteht die Störung weiterhin, benachrichtigen Sie Ihren autorisierten Elektroinstallateur.

ERSATZTEILE

Verwenden Sie ausschließlich Original-Ersatzteile des Herstellers. Bei Verwendung anderer Teile erlischt die Garantie!

INSTALLATION

Unpacking

Remove all parts from the box and check that all contents are complete. Dispose packaging material according to the applicable regulations. If parts of the content are damaged, do not install the fixture! All claims must be made with the manufacturer immediately.

Mounting and electrical connection

Follow instructions as shown in attached mounting instruction!

MAINTENANCE



Make sure, that the luminaire is disconnected from the mains!

Use a lightly damp cloth. Don't use any cleaning fluids.

Make sure, that liquids will not ingress the luminaire at any time.

LAMP REPLACEMENT

The light source contained in this luminaire shall only be replaced by the manufacturer or his service agent or a similar qualified person.

MALFUNCTION

Make sure, that the luminaire is switched on. If the malfunction still remains, call your authorized electrician.

SPARE PARTS

Use only original manufacturer's spare parts. Use of other replacement parts leads to lapse of the guarantee!

ATELIER ARETI

DATENBLATT

Art der Leuchte
Wand-Anbauleuchte

Hersteller
Atelier Areti Ltd.
90 Shuttle Worth Road
SW11 3DE London, GB

Typ
V LIGHT

Schutzklasse



Schutzart
IP 20

Bemessungsspannung
110-240V/50-60Hz

Bemessungsleistung
W01: 7W
W02: 14W
W03: 17W
W04: 10W

Lichtquelle
LED 2700 K, fest verbaut

Dimmbar
Nein.

DATA SHEET

Type of Luminaire
Wall mounted luminaire

Manufacturer
Atelier Areti Ltd.
90 Shuttle Worth Road
SW11 3DE London, GB

Type
V LIGHT

Protection class



Ingress Protection
IP 20

Rated Voltage
110-240V/50-60Hz

Rated power
W01: 7W
W02: 14W
W03: 17W
W04: 10W

Light source
LED 2700 K, built-in

Dimmable
No.





ATELIER ARETI

DE
Gebrauchsanleitung
Wand-Anbauleuchte, V LIGHT
Product Number 386OL

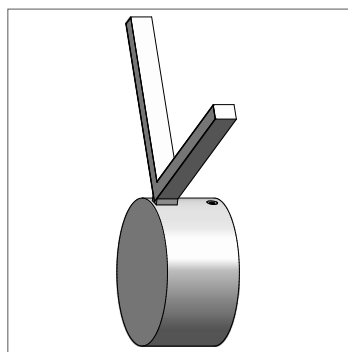
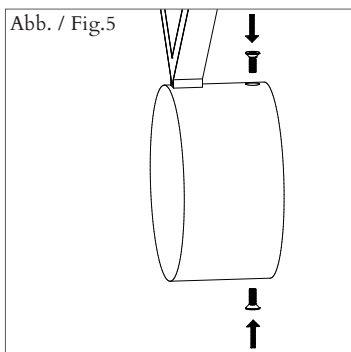
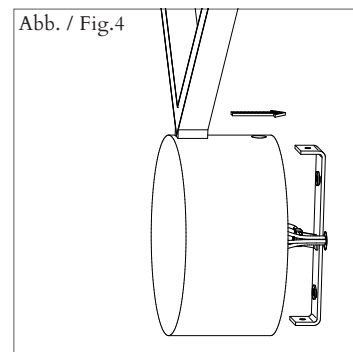
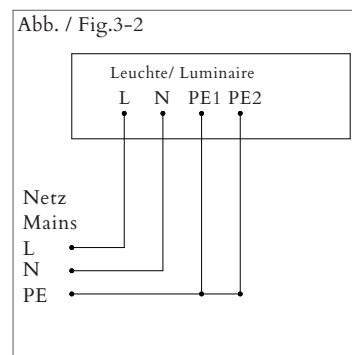
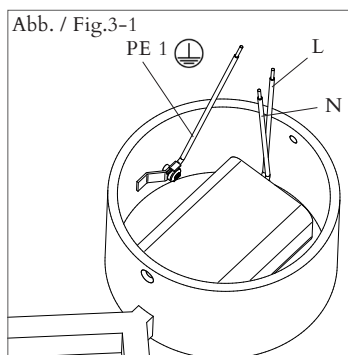
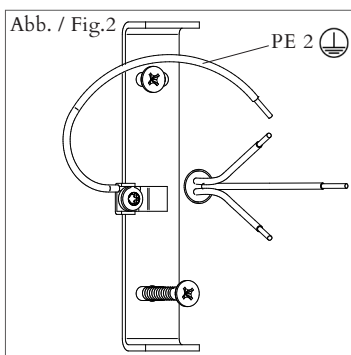
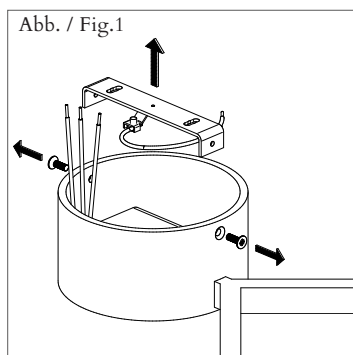
EN
Instruction Manual
Wall mounted luminaire, V LIGHT
Product Number 386OL





MONTAGEANLEITUNG

- Abb.1* Seitliche Schrauben an Wandrose entfernen und Montagewinkel entnehmen.
Abb.2 Montageinkel senkrecht ausrichten und fest mit Wand verschrauben.
Abb.3 Anschluss von Netzleitung (110-240V/50-60Hz) und Leuchtenleitungen. L, N, PE1  und PE2 
Abb.4 Leuchte über den Montagewinkel schieben.
Abb.5 Mit beiden seitlichen Schrauben fest verschrauben.

Installation abgeschlossen.

INSTALLATION INSTRUCTIONS

- Fig.1* Unscrew both screws from the wall rose and remove mounting bracket.
Fig.2 Align mounting bracket vertically to the wall and bolt tightly.
Fig.3 Connect lamp leads to the mains (110-240V/50-60Hz). L, N, PE1  and PE2 
Fig.4 Shift luminaire over mounting bracket.
Fig.5 Tightly fix fitting with two lateral screws.

Installation complete.